

SYSTÈME DE SYNCHRONISATION DE 2 PORTES

HAWA

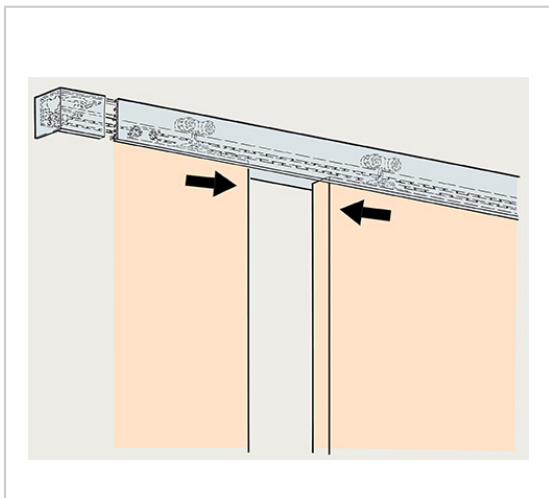

Mécanisme complémentaire qui permet l'ouverture ou la fermeture synchronisée de 2 portes posées sur le même rail simple.

Fonctionnement par câble en Kevlar sur poulies.

Montage simple et rapide.

RÉFÉRENCE

UNITÉ DE VENTE

477 30270 07200

l'unité

Caractéristiques :

- Pour porte : Bois

Tarifs valables le 25/04/2024
<https://www.qama.fr/systeme-de-synchronisation-de-2-portes-p60083>



45 000 références
dont 30 000 disponibles
en stock



Livraison offerte
dès 79€ HT d'achat



Toute commande passée
avant 15h est expédiée
le jour même



Un service client
toujours à votre écoute